

DESARMAR-ARMAR : PAINEL DE BORDO

IMPERATIVO : Respeitar as instruções de segurança e de limpeza.

1. Ferramenta preconizada



Figura : E5AP30WD

[1]Ferramentas de desguarnecimento(-).1350-ZZ.

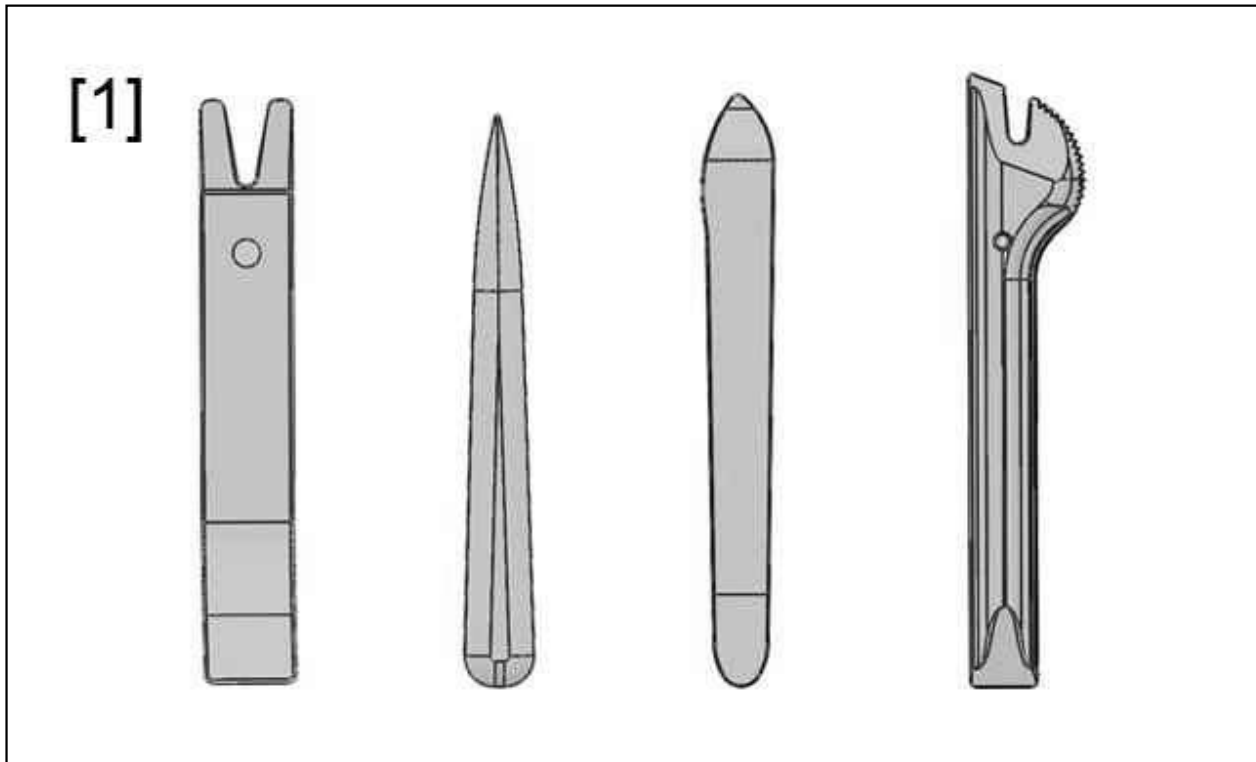

Figura : E5AP363D

[2] alicate para desmontagem dos pinos de plástico (-).1311.

2. Desmontar

Remover :

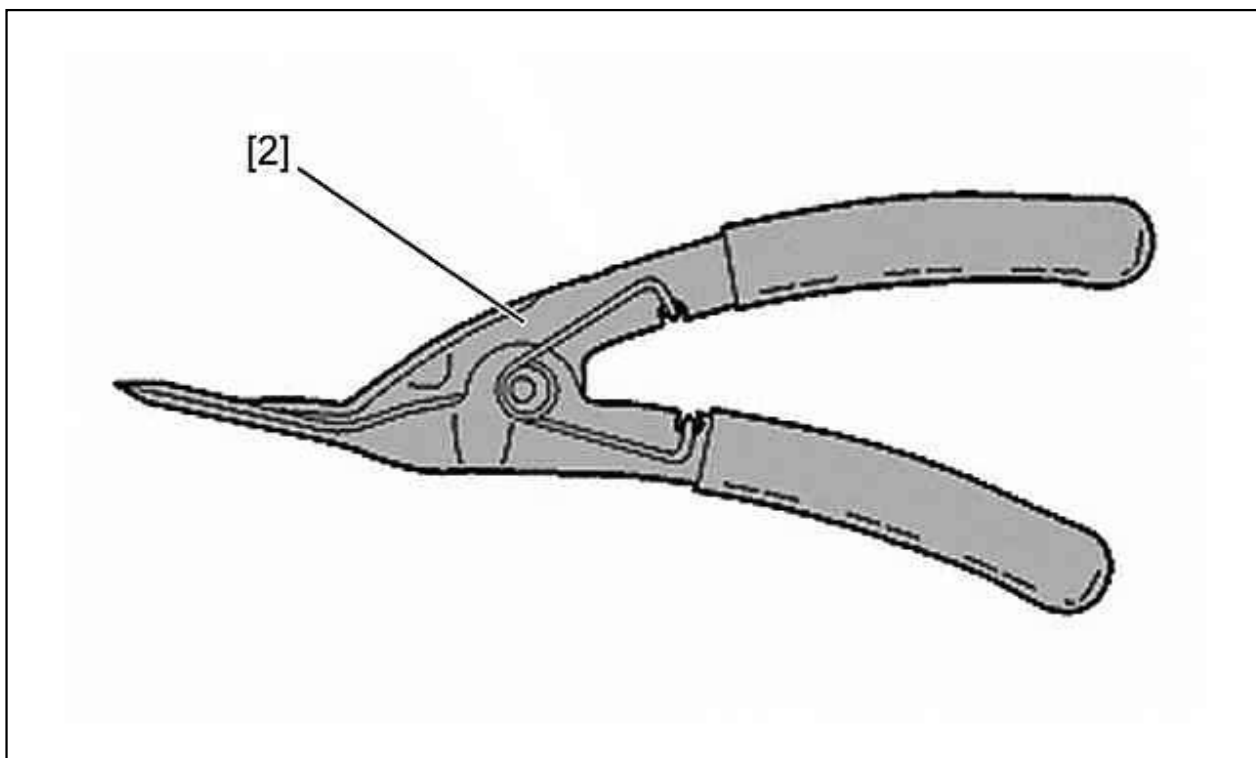
- Os ventiladores de painel de bordo(ver a operação correspondente)
- O painel de instrumentos (ver a operação correspondente)
- O airbag passageiro (ver a operação correspondente)



Figura : C5FP14PD

Efetuar as mesmas operações do lado oposto :

- Desencaixar o porta-luvas superior esquerdo (1)(em "a")Com a ferramenta [1]
- Desmontar o porta-luvas superior esquerdo (1)

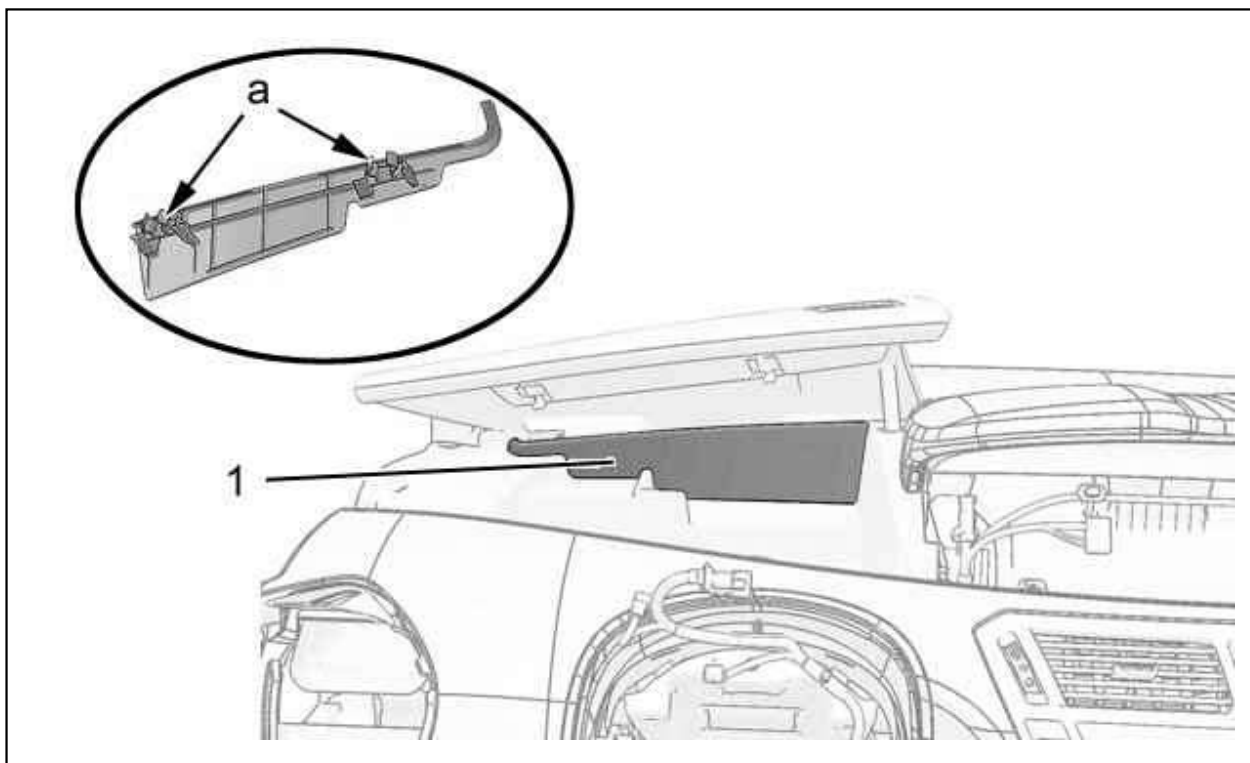

Figura : C5FP14QD

Efetuar as mesmas operações do lado oposto :

- Remover os parafusos (2)
- Retirar a articulação (3) da tampa do porta-luvas superior esquerdo (4)
- Desmontar a tampa do porta-luvas superior esquerdo (4)
- Desmontar a articulação (3)

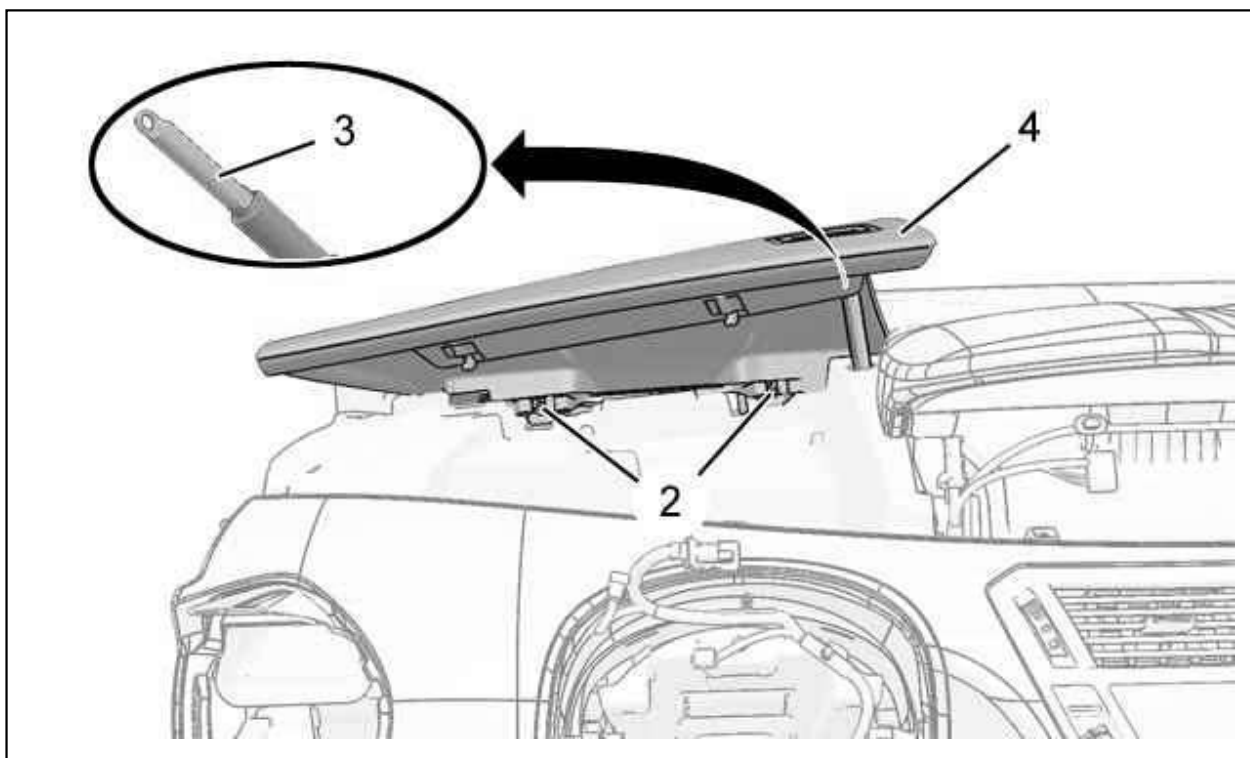

Figura : C5FP14RD

NOTA : Na extremidade do ramal do captor de raios solares , fixar um fio de 1 m de comprimento.

Desencaixar o captor de raios solares (5) ; Com a ferramenta [1](conforme o equipamento).

Desligar o conector do captor de raios solares (5)(conforme o equipamento).

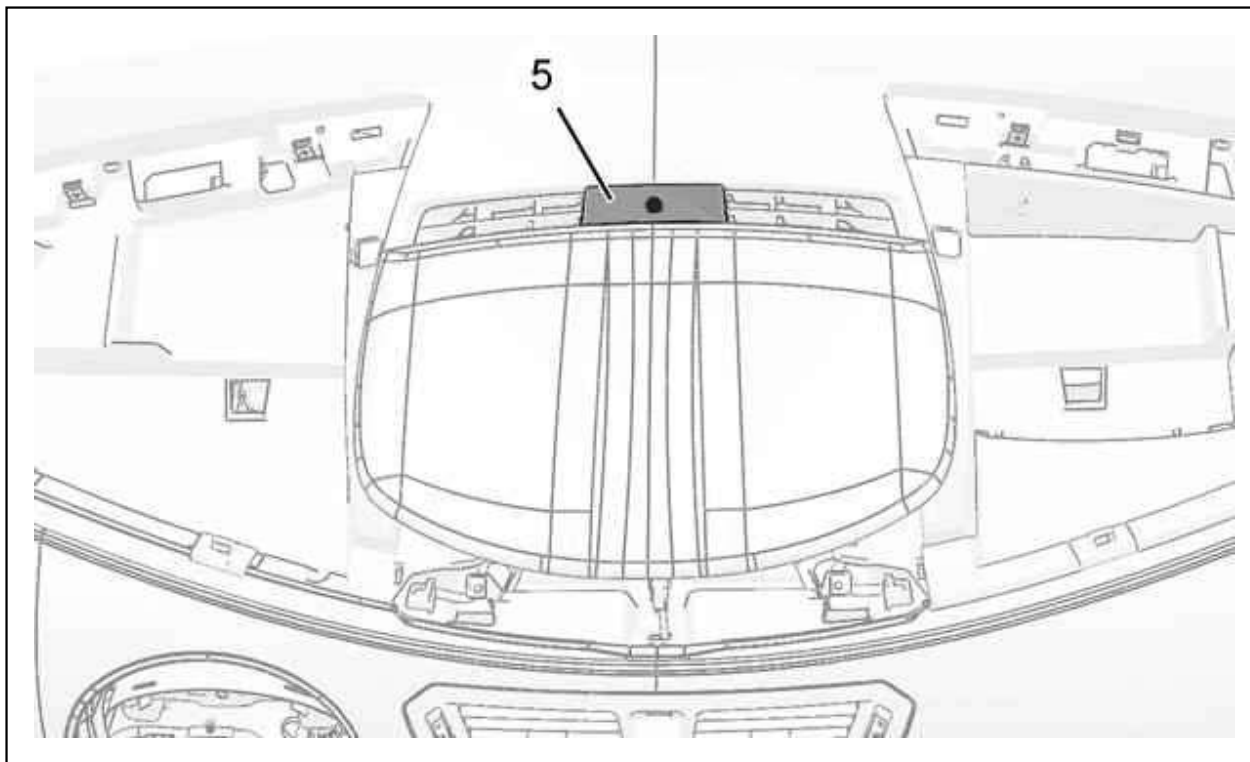

Figura : C5FP14SD

Remover os parafusos (6).

Retirar a fachada central do painel de bordo (7) ; Com a ferramenta [1].

Desligar os conectores da fachada central do painel de bordo (7)(conforme o equipamento).
Desmontar a fachada central do quadro de bordo (7).

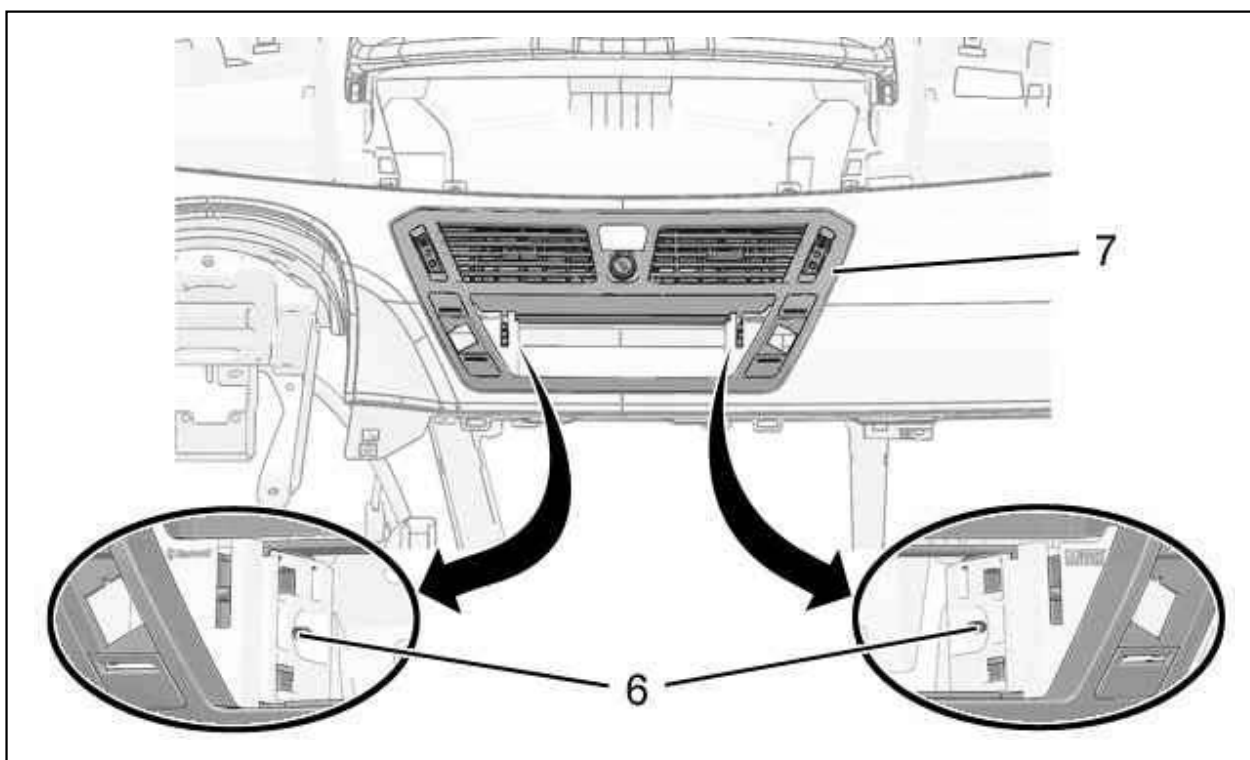

Figura : C5FP14TD

Efetuar as mesmas operações do lado oposto :

- Desencaixar o tweeter do painel de bordo (8)(em "b")Com a ferramenta [1]
- Desligar o conector do tweeter do painel de bordo (8)
- Desmontar o tweeter do painel de bordo (8)

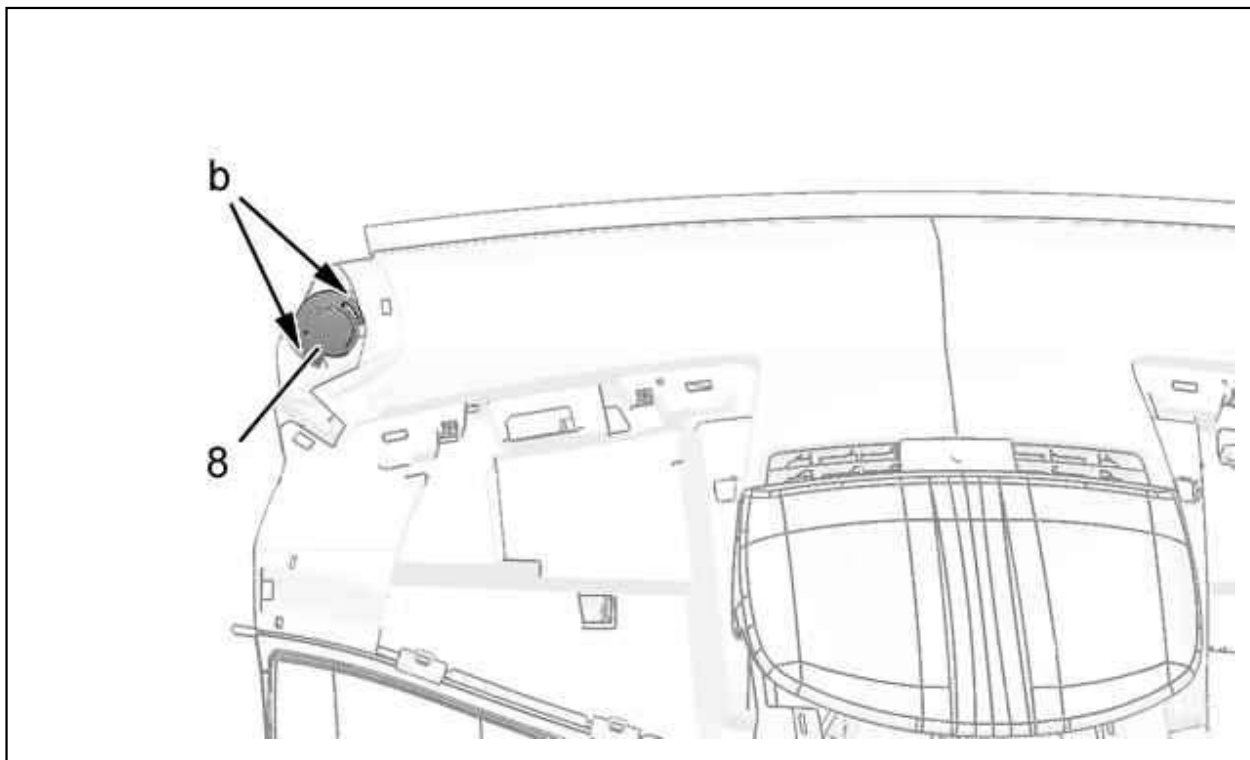

Figura : C5FP14UD

Desencaixar o ramal elétrico (9)(em "c")Com a ferramenta [2].
Desmontar a cablagem (9).

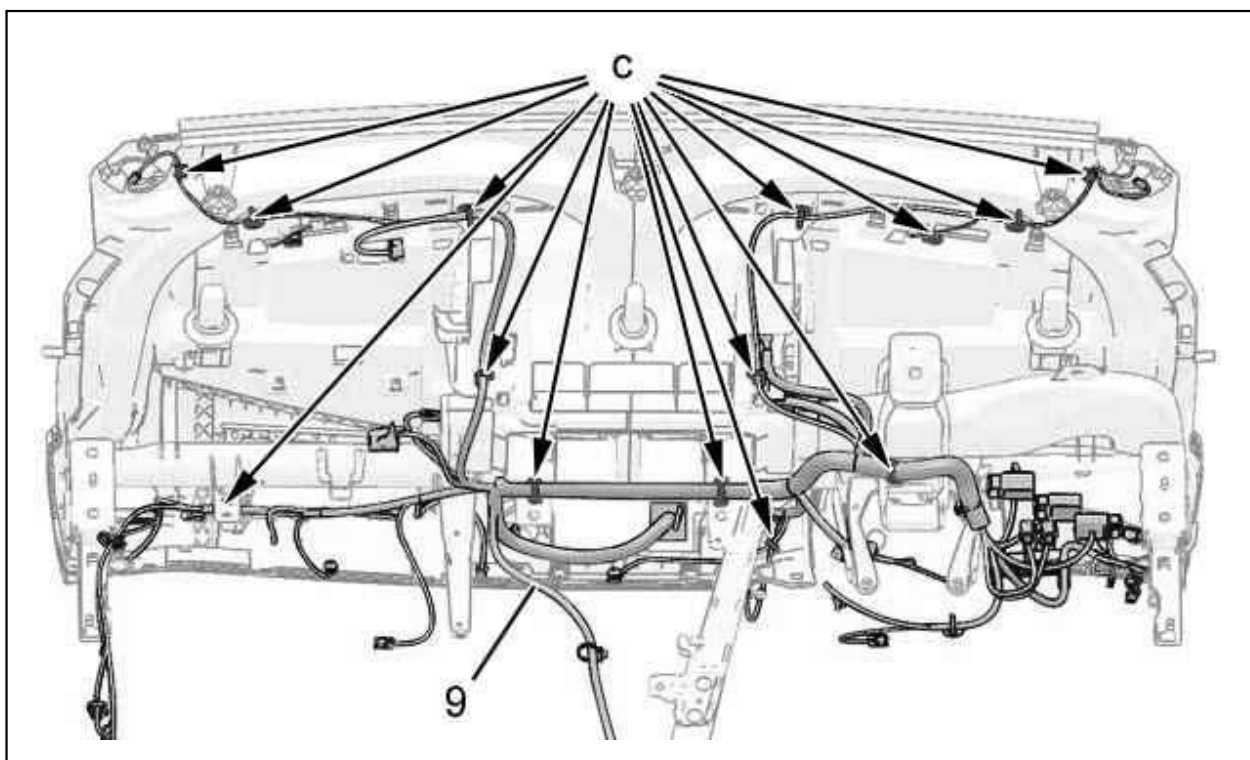

Figura : CSFP14VD

Desmontar a junta de painel de bordo (10).

NOTA : Soltar os pregos dos rebites antes da furação.

Furar as cabeças de rebite utilizando uma broca \varnothing 6 mm(em "d").
Desmontar a tampa do painel de bordo (11).

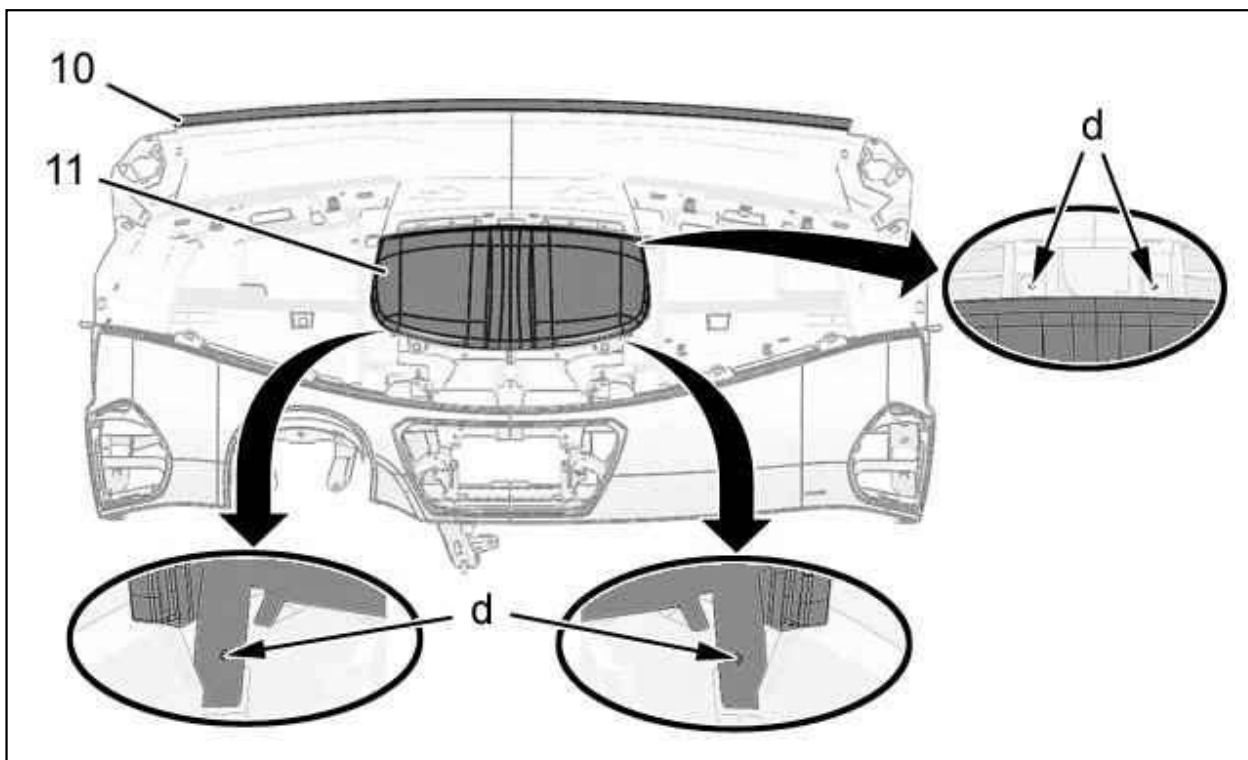

Figura : CSFP14WD

Remover :

- Os parafusos (12)
- As condutas de ar (13) do difusor central

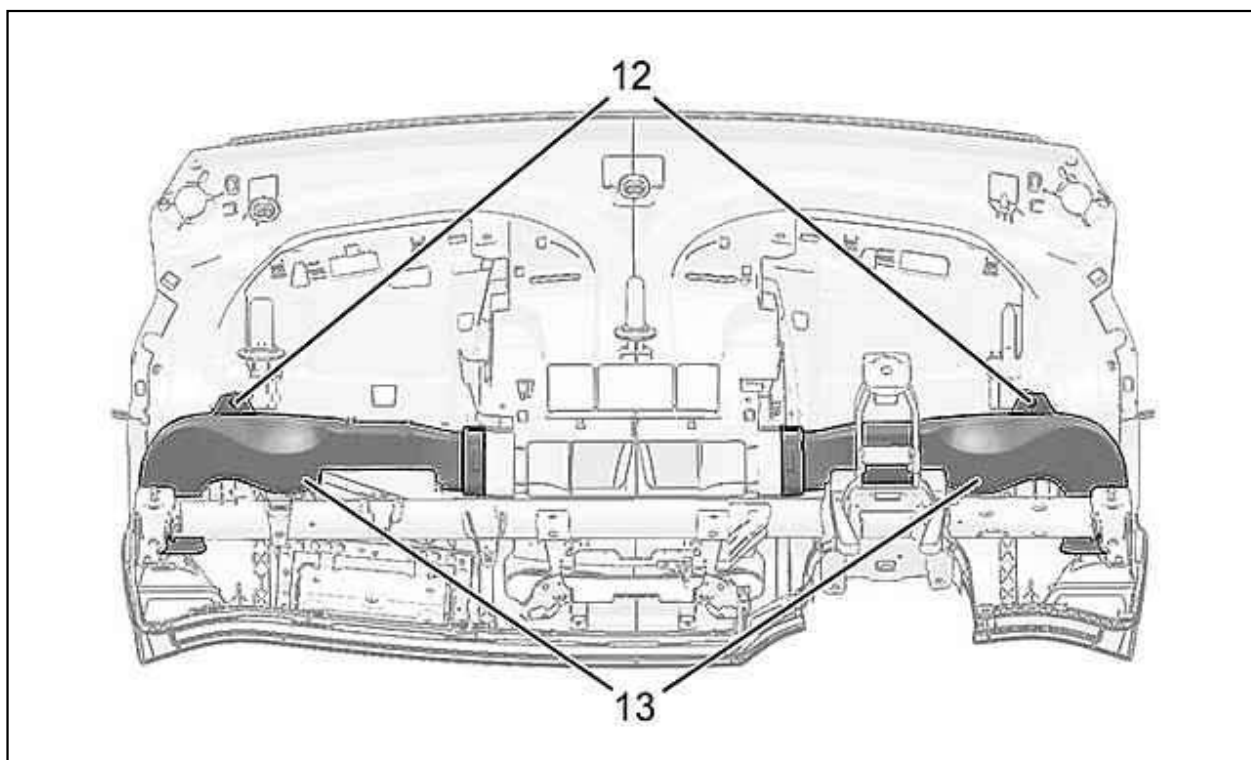

Figura : CSFP14XD

NOTA : Soltar os pregos dos rebites antes da furação.

Furar as cabeças de rebite utilizando uma broca \varnothing 6 mm(em "e")(efetuar a mesma operação do lado direito).

Remover os parafusos (16).

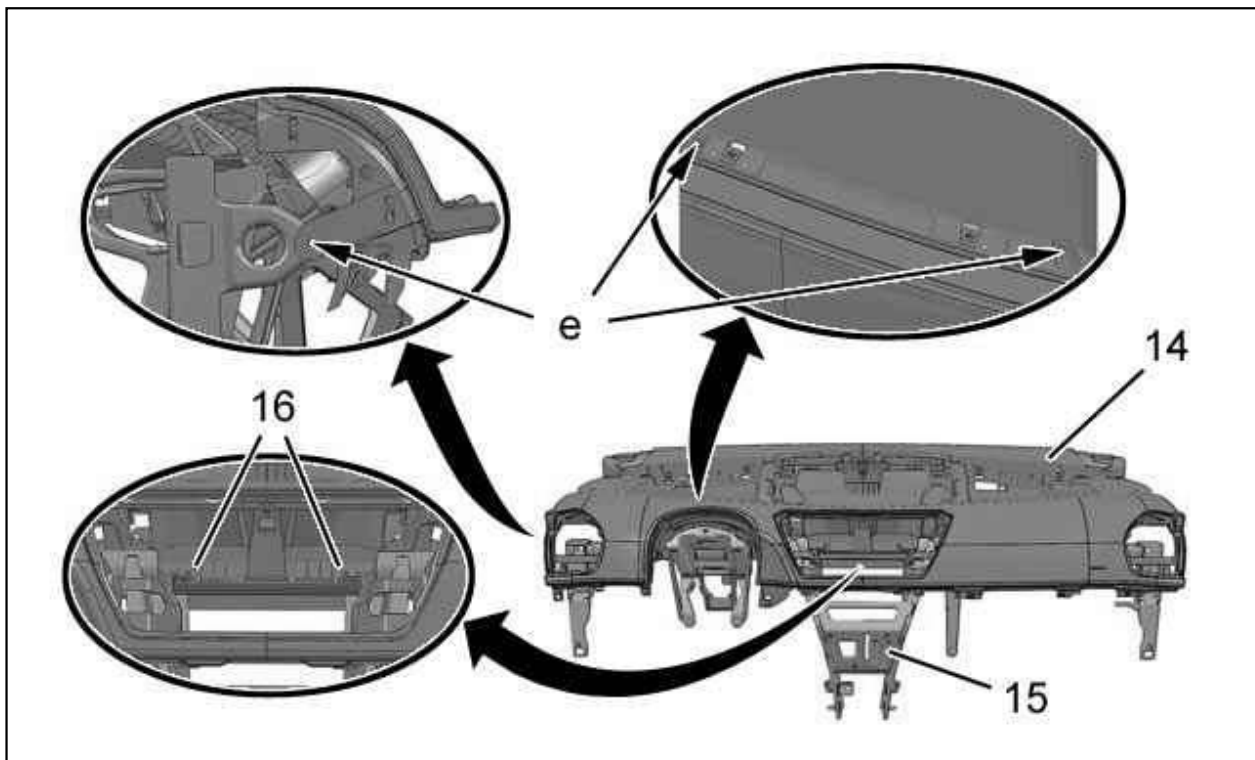
Remover :

- A travessa do painel de bordo (15)
- A pele do painel de bordo(14)

3. Montar

Proceder na ordem inversa das operações de desmontagem.