

DESMONTAGEM-MONTAGEM : CONJUNTO MOLA - AMORTECEDOR DA FRENTE (NA BANCADA)

IMPERATIVO : Respeitar as instruções de segurança e de limpeza  .

1. Ferramentas

2 Copelas (Tipo FACOM U.89J-MA).

ferramenta	Referência	Designação
 <p>[0920-A]</p>	[0920-A]	compressor de mola

Figura : E5AG051T

NOTA : Controlar a presença e o estado das proteções de borrachas das anilhas fixas e deslizantes do compressor de mola .

2. Operação preliminar

Desmontar o porta elemento frente  .

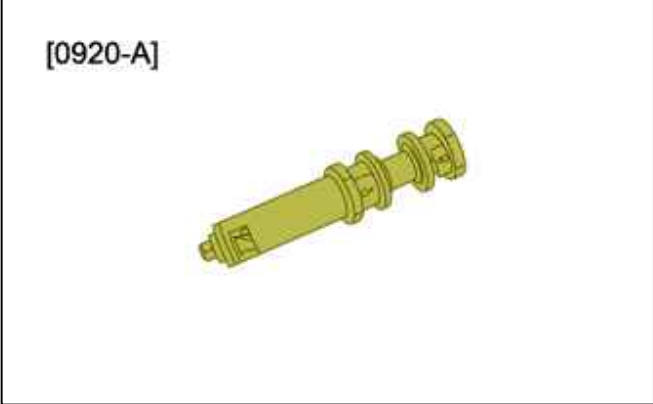
Separar o conjunto mola/amortecedor da conexão de eixo .

3. Desmontagem

ATENÇÃO : Não colocar uma mola de suspensão em contato direto com um objeto ou ferramenta metálica.



Figura : B3BP1CGD

Colocar o elemento da suspensão num torno.

Comprimir a mola (/); Com a ajuda das ferramentas [0920-A], [FACOM U89J-MA].

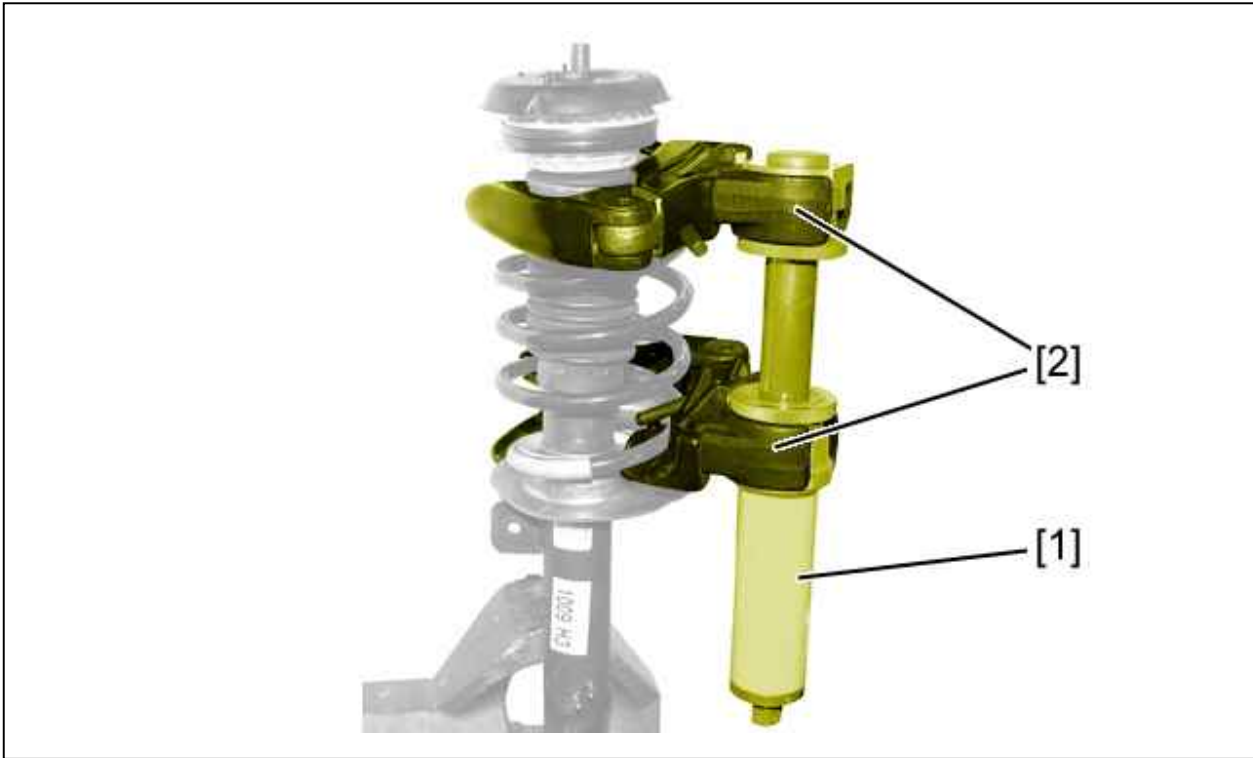

Figura : B3BM07DD

Remover :

- A porca (1)
- O conjunto suporte do amortecedor e rolamento de esferas (2)
- A anilha (3)
- O conjunto suporte, protetor e batente (4)

Descomprimir a mola (5) ; Com a ajuda das ferramentas [0920-A], [FACOM U89J-MA].

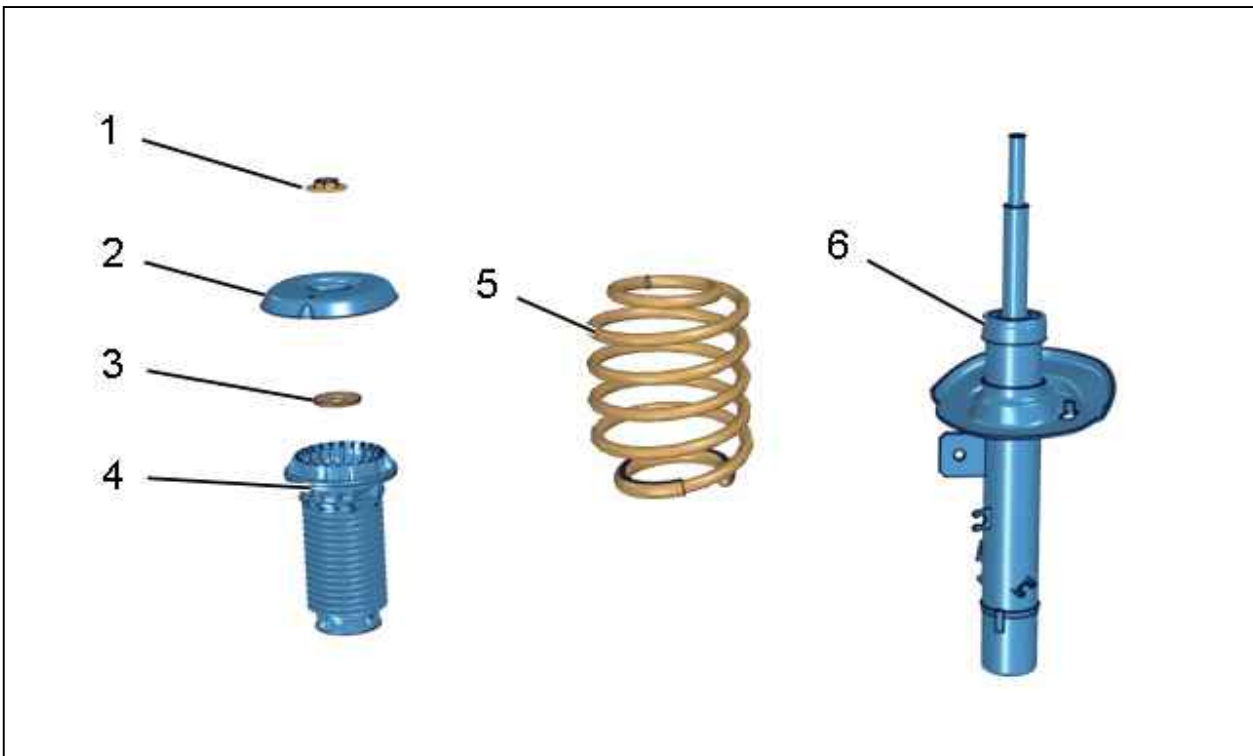
Remover :

- A mola de suspensão (5)
- Amortecedor (6)

4. Montagem

ATENÇÃO : Respeitar os torques de aperto  .

NOTA : Verificar o estado das molas da suspensão (ausência de vestígios de colisões, riscos ou vestígios de corrosão) ; O revestimento de tinta das molas da suspensão não deve ser danificado, deixando o metal à vista.

Verificar o estado do batente esferas.

Substituir o conjunto suporte do amortecedor e rolamento de esferas (Se necessário).

Montar :

- Amortecedor (6)
- A mola de suspensão (5)

Comprimir a mola (5) ; Com a ajuda das ferramentas [0920-A], [FACOM U89J-MA].

Montar :

- O conjunto suporte, protetor e batente (4)
- A anilha (3)
- O conjunto suporte do amortecedor e rolamento de esferas (2)

ATENÇÃO : Substituir sistematicamente a porca (1).

Instalar a porca (1) (novo).

Apertar a porca (1).

Descomprimir a mola de suspensão ; Com a ajuda das ferramentas [0920-A], [FACOM U89J-MA].

5. Operação complementar

Unir o conjunto mola/amortecedor .

Voltar a montar o elemento portador dianteiro  .